

# アングル寸法表

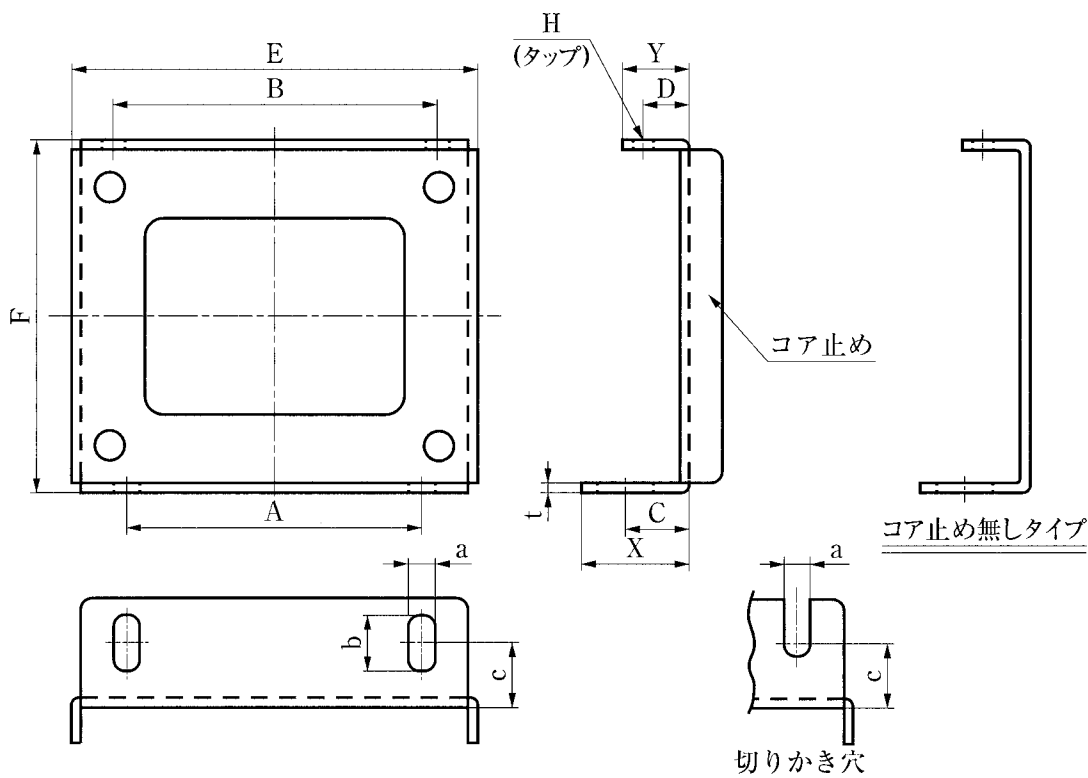

品名	A(BP)	B(TP)	C	D	E	F	ベース穴形状	H	X	Y	t	コア止め
SE-160	138	172	20	8	208.6	192.6	a=10の切りかき穴	4	31	18	2.3	有り
SE-特	120と中心	154	16	8.5	189.6	163.3	a=10の切りかき穴	4	33	15	2.3	有り
SE-特タイプ2	120と中心	154	14	8.5	189.6	163.3	a=8の切りかき穴	4	26	15	2.3	有り
SE-1	112.5	114	17.5	10.4	151.2	124.4	7×8楕円穴	4	30	15.5	1.6	有り
H-144	112	114	13	10	151.2	124.5	7×11楕円穴	4	24	15.5	1.6	有り
H-144タイプA	112	70, 114	13	10	151.2	124.5	7×11楕円穴	4	24	15.5	1.6	有り
SE-2	97.5	96	13.5	7	132.7	110.7	6.6×13.6楕円穴	4	25.3	11	1.6	有り
SE-3	81	86.7	12.3	7.8	116.2	96.2	7×14.5楕円穴	4	23	11.5	1.6	有り
SE-4(SA-41)	62.5	70	12	6.5	100.2	86	4.8×12.8楕円穴	4	19.2	11	1.6	有り
SA-4Fタイプ9	55	50	11	8	69	60	4.5×9.5楕円穴	4	18.5	11.5	1.6	無し
SA-6Fタイプ9	45	45	9	4	66	62.5	5×10楕円穴	3	17	7	1.6	無し
SA-6G	58	58	13.5	4.8	81.3	69.8	5×11楕円穴	3	24	7.5	1.6	有り
SA-4Gタイプ2	50	71	21.5	7.5	80	68	a=6の切りかき穴	4	29	13	2	無し
SA-4H(SE-5)	56	60.2	11.2	6	88.9	75.6	4.6×9.6楕円穴	4	18.5	9.5	1.2	有り
SA-4Hタイプ2	60	71	21.5	7.5	86	76	a=6の切りかき穴	4	29	13	2	無し
SA-4Jタイプ2	70	71	26.5	7.5	106	93	a=6の切りかき穴	4	34	13	2	無し
SA-4Jタイプ9	72	72	10.5	7	110.5	93	7×11楕円穴	4	18.5	11.5	1.6	有り
SA-4K	75	75	9	7	114	100	a=6の切りかき穴	4	18	12	1.6	無し
SA-4Kタイプ2	85	71, 105	10	8	115	100	a=6.5の切りかき穴	4	25	15	2	無し
SA-4Kタイプ9	80	80	10.5	7.5	119.5	100	7×11楕円穴	4	18.5	11.5	1.6	有り
SA-4L	98	110	9	7	134	115	a=7の切りかき穴	4	20	14	1.6	無し
SA-4Lタイプ2	95	71, 120	10	8	133	117	a=6.5の切りかき穴	4	25	15	2	無し
SA-4Lタイプ9	93	90	13.5	10.5	139	115.5	7×11楕円穴	4	23.5	15.5	1.6	有り
SA-4M	100	60, 110	9	9	153.5	132	a=7の切りかき穴	4	24	14	1.6	無し
SA-4Mタイプ9	110	110	13.5	10	158	132	7×11楕円穴	4	24.5	16	2	有り
SA-4N	120	100, 150	17.5	7	172	149	8×15楕円穴	4	28	12	2.3	無し
SA-4Nタイプ9	120	100, 150	17.5	7	176.8	149	8×15楕円穴	4	28	9.9	2.3	有り
SB-4M	90	129	12.5	5	149	131	a=7の切りかき穴	4	25	10	2	無し
SB-4N	110	147	12.5	5	167	146	a=7の切りかき穴	4	25	10	2	無し
H-135タイプ9	84	84	11	6	123.7	105	5×10楕円穴	4	21	11	1.6	有り
EI-148	96	128	13.5	5.5	148	150	a=7の切りかき穴	4	25	10	2	無し
EE-190	140	106, 130	27.5	9	200	172	7×15楕円穴	4	40	15	2.3	有り
SE-200	175	180	20	12	233.6	290	a=10の切りかき穴	(注1)	30	20	2.3	有り

(注1) 7×14楕円穴が10ヶ開いています。